

ЭЛЕКТРОСАМОКАТ

KUGOO MAX SPEED



Представляем Вам наш новый продукт.

При разработке этого продукта мы руководствовались представлением о мире, где средство передвижения просто в использовании и доступно каждому.

В течение трех лет работы мы уделили особое внимание к деталям, чтобы сделать вождение более комфортным, а процесс складывания и раскладывания более простым. Надеемся электросамокат станет неотъемлемой частью вашей жизни.

Наслаждайтесь поездкой и безопасной дороги Вам!

elektro-mall.ru

elektro-mall.ru

Основные части

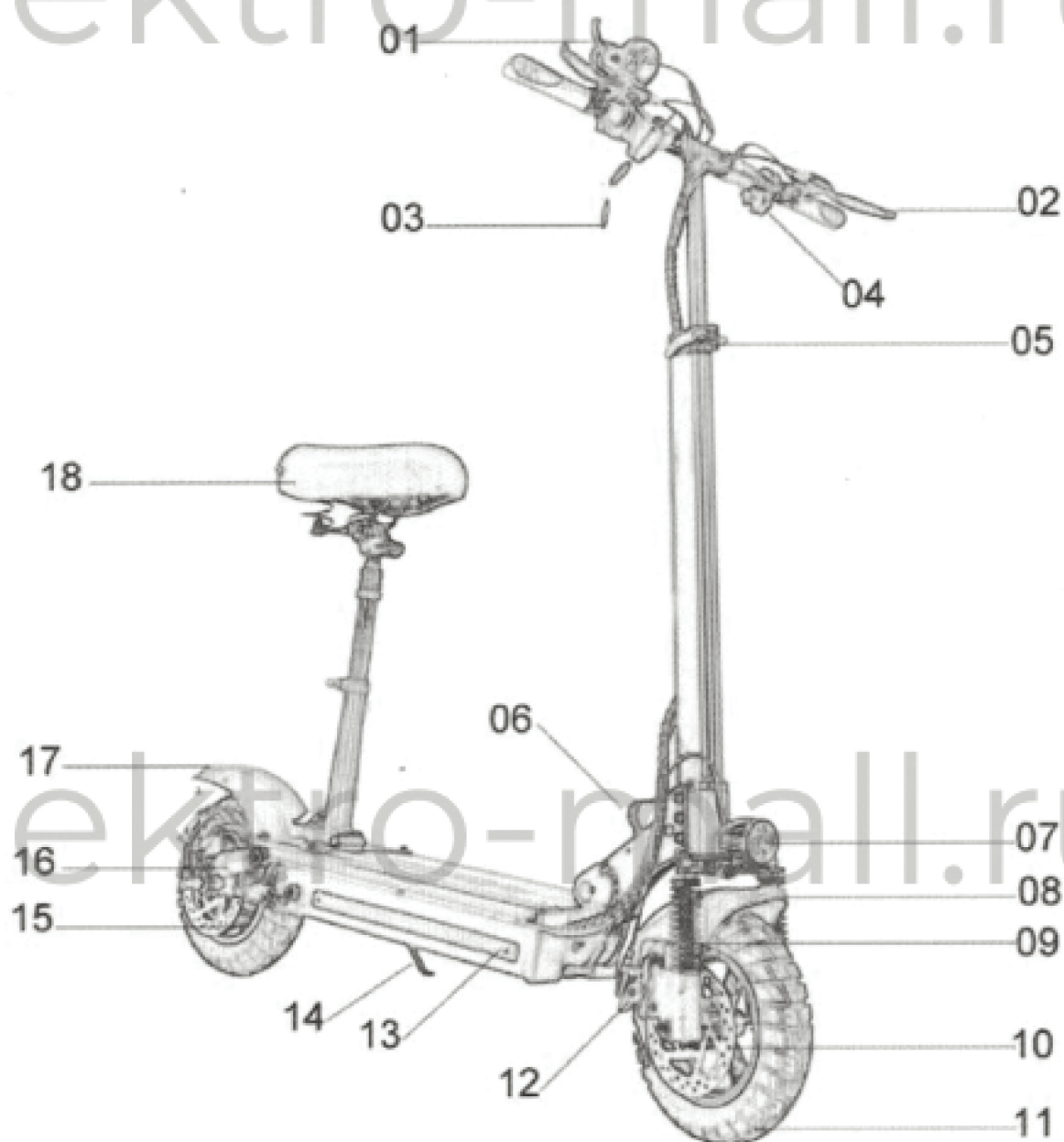

01: дисплей

02: Ручка тормоза

03: Ключи зажигания

04: переключатель

05: Блокировка регулировки
высоты

06: крючок

07: Фара со сигналом

08: Переднее крыло.

09: Передняя амортизация

10: Тормозной диск

11: Переднее колесо

12: Дисковый тормоз

13. габаритный свет

14: подножка

15: Мотор

16: Амортизация сзади

17: Задние фонари.

18: сиденье

Сборка электросамоката

● Список комплектации

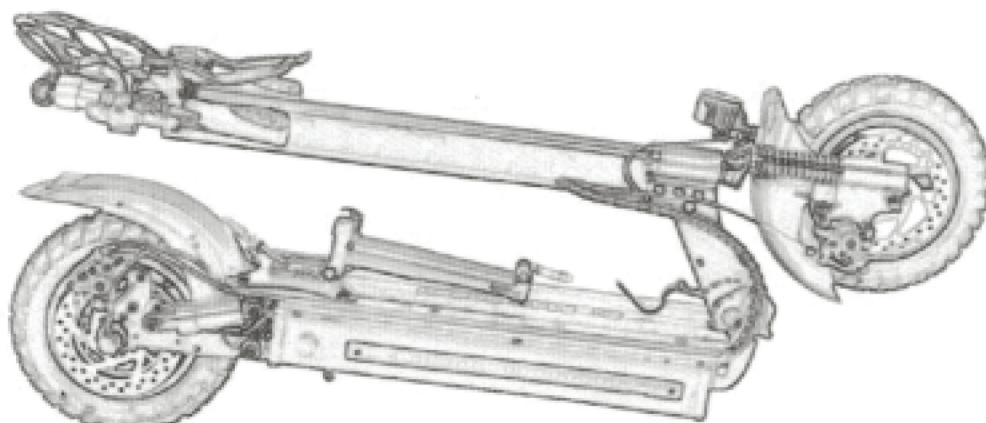

1 / Электрический скутер

2 / сиденье

3 / вилка для зарядки ЕС

4 / 110-240В зарядное устройство

5 / подселельный штырь

6 / инструменты

● Складывание и раскладывание



● Основные детали

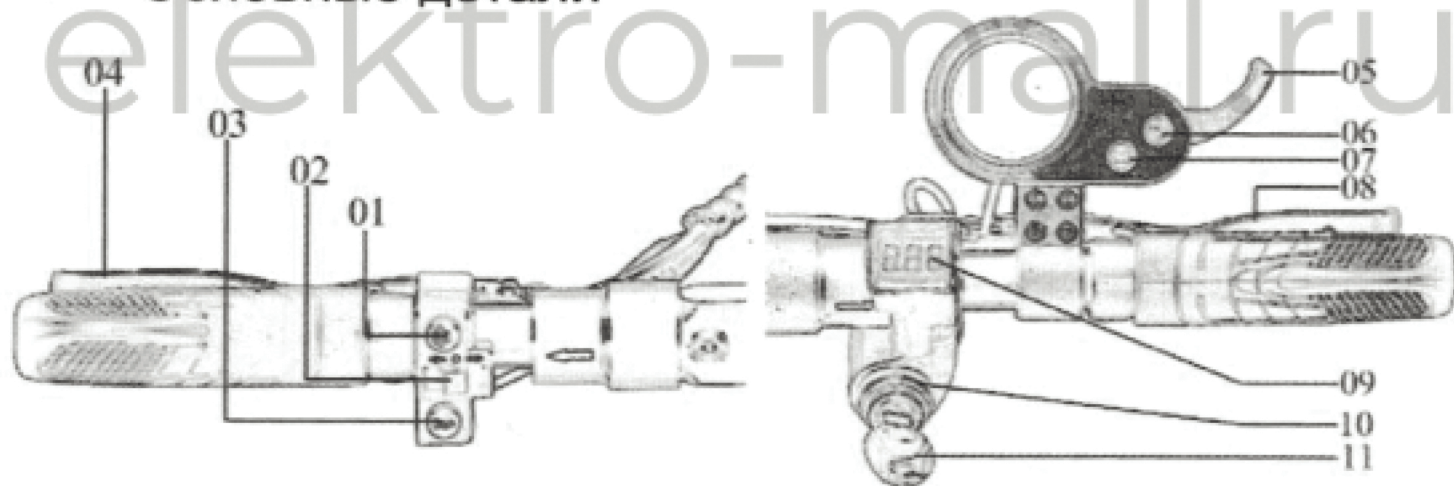

- 01: Выключатель дальнего света
- 02: Поворотный выключатель света
- 03: Переключатель звукового сигнала
- 04: Панель управления задним тормозом.
- 05: Ускоритель

- 06: Кнопка питания измерителя
- 07: кнопка модели
- 08: Панель управления передним тормозом.
- 09: Дисплей вольт
- 10: Блокировка питания
- 11: Ключ блокировки питания

Контроль перед эксплуатацией

1. Проверка запуска акселератора и руля. Отключив питание, несколько раз потяните рычаг дроссельной заслонки. Убедитесь, что он вернулся в исходное положение. Пожалуйста, не нажимайте на курок, работайте плавно.
2. Проверка тормозов и тросов. Проверить мощность торможения. Если тормозная система слабая, отрегулируйте ее перед использованием. Если тормоз заклинило или слышен необычный шум, проверьте внутренний тормозной трос на износ и деформацию.
3. Проверьте давление в шинах и их состояние. Проверьте передние и задние колеса на предмет проколов и износа протектора. Убедитесь, что давление в шинах находится на рекомендуемом уровне: 23 кг на квадратный метр в минуту. Заменить шины по степени износа (повреждения, износ протектора и т. Д.).
4. Проверка складывающейся части и руля. Складывание / раскладывание: убедитесь, что рычаг блокировки складывания

заблокирован и находится в вертикальном положении. Убедитесь, что подставка складывается плавно.

5. Проверка общего состояния: некоторые части электросамоката требуют регулярного технического обслуживания: вилка шасси, шины, подшипник, трос, другие детали.

Безопасность

Следуйте нашим советам по эксплуатации, чтобы избежать нежелательных повреждений и последствий.

Рекомендации:

- Убедитесь, что вождение электросамоката не противоречит местным ПДД.
- Избегайте вождения в условиях плохой видимости.
- Не совершайте различные трюки на электросамокате.
- Не перевозите на электросамокате пассажиров.
- Вождение в состоянии алкогольного опьянения строго не рекомендуется.

Производитель не несет ответственность за поломки из ненадлежащего использования электросакутера.

Для чего нужно руководство по эксплуатации?

руководство позволяет лучше узнать особенности электросамоката, чтобы в полной мере наслаждаться вождением.

П р и первом вождении будьте предельно внимательны на дороге .

Н е подключайте зарядное устройство если порт зарядки повреждён или аккумулятор уже полностью заряжен .

Батарея и зарядное устройство

Батарея

НЕ включайте мотор во время подзарядки.

Индикатор зарядки показывает только две стадии (разряжен / заряжен).

Не оставляйте полностью заряженную батарею на длительное время (более чем два месяца).

Батарею можно разрядить при вождении, торможении, включенной фаре.

НЕ используйте батарею:

- Если батарея повреждена.
- Если батарея нагревается или деформируется.
- Если батарея подтекает.

Если батарея протекает, ни в коем случае не контактируйте с ней.

Батарея должна быть недоступна для детей и животных.

Неисправная батарея может быть взрывоопасна и нанести непоправимый ущерб здоровью.

Заряжайте батарею в специально отведенных и оборудованных для этого местах.

Подзарядка

Батарея электроскутера предназначена для многократной подзарядки.

Вставьте кабель зарядки в порт батареи, расположенный справа спереди под декой, затем подключите кабель к сети.

Во время зарядки индикатор горит красным.

Индикатор загорится зеленым, когда батарея полностью заряжена.

Не используйте батареи бывшего употребления или сторонних производителей.

При длительном простое рекомендуется заряжать батарею хотя бы раз в месяц в течение 9 часов, после каждой поездки подзарядка может быть до 12 часов.

Перед установкой, ремонтом или выниманием батареи **УБЕДИТЕСЬ**, что электросамокат отсоединен от сети. В противном случае это может привести к замыканию и полностью вывести электросамокат из работы.

НЕ используйте не предусмотренные конструкцией чужеродные предметы и оборудование сторонних производителей для подзарядки, это может привести к воспламенению или протечке токсических элементов из батареи. **ИСПОЛЬЗУЙТЕ** только оборудование поставляемое вместе с электросамокатом.

- **Рекомендуемое давление в шинах:**
Давление в шинах 20 – 25 кг на кв. см.
- **Рекомендуемое снаряжение: шлем**
Строго рекомендуется одевать защитный шлем при вождении электросамокат, так как в большинстве инцидентов при вождении основные травмы приходятся на голову. Изучите инструкцию о том, как правильно одеть шлем перед использованием.
- **Safety Testing of Mechanical**
Перед использованием проверьте визуально все ли болты на месте, все ли детали на месте, если что-то вызывает у Вас опасения, то передайте электросамокат на диагностику. Проверьте колеса и давление в шинах. Прокрутите колеса несколько раз вручную, если вращение колес вызывает у вас опасения передайте электросамокат на диагностику.

Совет:

Наклонитесь вперед во время движения чтобы ускориться, и откиньтесь назад если надо скинуть скорость.

Управление

- **Безопасное вождение**

Для безопасного вождения следует предварительно ознакомиться с продуктом, выберите подходящее открытое место для катания. Водите осторожно, перед поворотом снижайте скорость, при снижении скорости тормозите плавно.

- **Начало движения**

Поставьте одну ногу рядом с электросамокатом, другую ногу на деку ближе в стойке руля. Убедитесь, что стоите устойчиво, затем плавно начинайте толкать электросамокат вперед отталкиваясь ногой которая на земле, так же как и обычным самокатом. Поставьте другую ногу на деку ближе к заднему бамперу. Нежно нажмите на кнопку ускорения при этом наклонив корпус чуть вперед. Начинайте увеличивать скорость.

- **Начало движения в положении сидя**

Сядьте на сидение для электросамоката, одну ногу поставьте на деку, другую оставьте на земле. Нежно нажимайте кнопку ускорения, и когда электросамокат начнет движение с нужным ускорением поставьте вторую ногу на деку. Оставайтесь в положении сидя.

Поворот:

Используйте руль для поворота, при этом не забывайте держать руки параллельно телу, когда смотрите по сторонам убеждаясь в безопасности маневра

Торможение:

Тормозите плавно и помните о центре тяжести. Не наклоняйте корпус вперед при торможении. Рекомендуется немного откинуться назад, когда нужно затормозить.

Техническое обслуживание

Смазка:

Необходимо каждые 6 месяцев смазывать направляющие механизмы складывания и амортизаторы силиконовой смазкой. Так же проверяйте болты, подтяните при необходимости.

Внимание: не используйте смазку устойчивую к ржавчине. Не смазывайте протектор колес.

Brake

Проверьте силу торможения. Если линия торможения ослабла, пожалуйста, отрегулируйте перед использованием. Если тормоз заклинило или слышен необычный шум, проверьте внутренний кабель тормозного троса на предмет износа и деформации или обратитесь в центр технического обслуживания.

Аккумулятор, поставляемый с оборудованием, можно заряжать как минимум 800 раз. При необходимости (падение пробега) замените аккумулятор.

elektro-mall.ru

Характеристики

Модель:	kugookirin Max Speed
Корпус:	Алюминиевый сплав
Аккумулятор:	48 В11 А мпер Литиевый
Адаптер:	Входящий 100-240 Вт, Выходящий 54.6 Вт 2А
Тормоза:	Тормозные колодки
Шины:	10x4.0 надувные шины
Фары:	Передняя ЛЭД фара, поворотники и задняя фара
Макс. посадка:	120 Кг
Макс. скорость:	40-45 Км/ч
Макс. расстояние без подзарядки:	30-35Км
Время зарядки:	8 Часов
Движение по уклону:	10 Градусов
Колесная база:	85 см
Габариты:	115x28x47 см
Вес продукта:	25 Кг

elektro-mall.ru